

ROLLcut-S hylkyrullaleikkuri –tehokasta hylkyrullan käsittelyä

ROLLcut-S on toimintaperiaatteeltaan ns. lusaava hylkyrullaleikkuri. Laite toimii patentoimiemme Roller-rullankäsittelykansien sekä pyöritusrullien avulla. Kansilla otetaan lusattava rulla lattialta ja käännetään pyöritusrullien päälle, jonka jälkeen kääntyvän varren päässä olevalla leikkuuyksiköllä viilletään esim. 30 mm syvä viilto rullaan koko matkalle. Seuraavaksi pyöritusrullilla pyöritetään leikattu osuus pulpperiin ja tehdään taas uusi viilto jne. Lusausta jatketaan esim. rullanhalkaisijaan 300 mm asti, jonka jälkeen loppurulla aukirullataan pyöritusrullilla korotetulla nopeudella kunnes pelkkä hylsy jää jäljelle.

Ehjäksi jäävä hylsy on mahdollista luovuttaa kannella takaisin lattialle tai esim. kuljettimelle ja käyttää uudelleen. Tämän jälkeen voidaan ottaa uusi rulla tai rullaryhmä käsittelyyn. Ts. laitteessa voi olla rinnakkain useita rullia, jotka voivat olla vielä eri kokoisia. Lusausta tehdään aluksi vain suurimmalle rullalle ja kun rulla pienenee samaan halkaisijaan kuin muut rullat, niin lusataan lopuksi kaikkia rullia.

Laite voidaan yhdistää siirtovaunuun tai kääntöpöytään, jolloin lastaus tai hylsyjen luovutus voi tapahtua eri suunnista tai paikoista. Kuten liitteenä olevasta kuvasta ilmenee, on laitteen kokonaiskorkeus vain 900 mm + käsiteltävän rullan halkaisija. Laite mahtuu siis todella pieneen tilaan verrattuna muihin vastaaviin ja esim. giljotiinityyppeihin ratkaisuihin.

Laitteelle on haettu kansainvälistä patenttia, josta myönteinen välipäätös on jo myönnetty.

Soita, niin kerromme mielellämme laitteesta lisää!

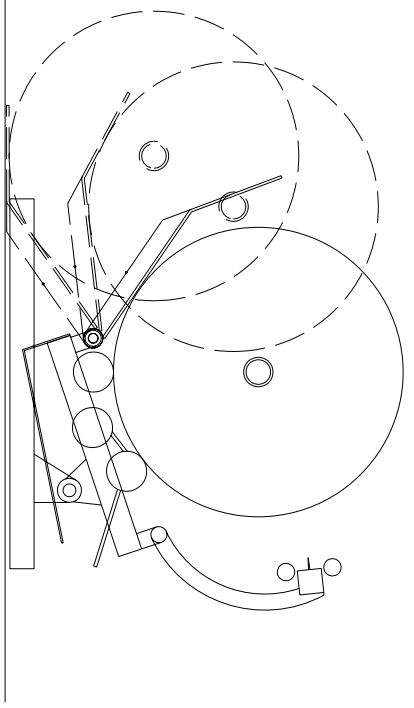

1. Rollan vastaanotto lattialta

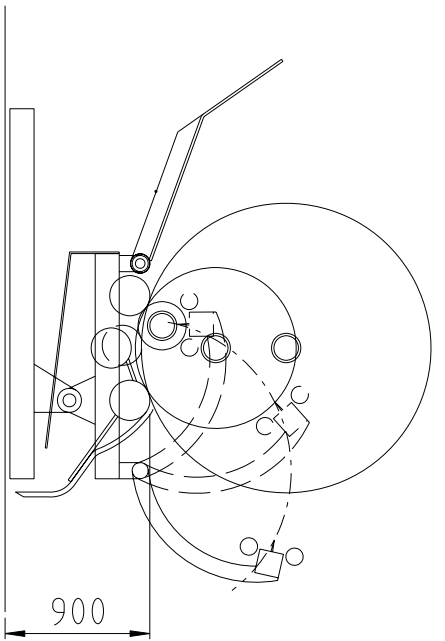

2. Rollan lusaus ja aukirullaus

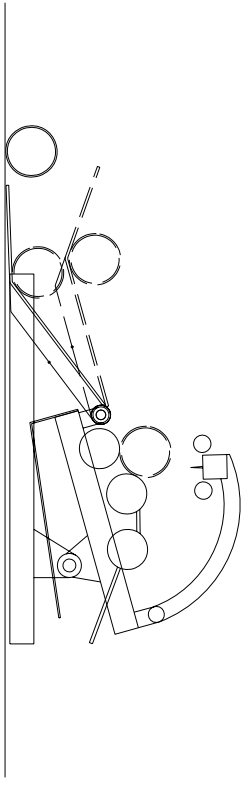

3. Hylsyn luovutus

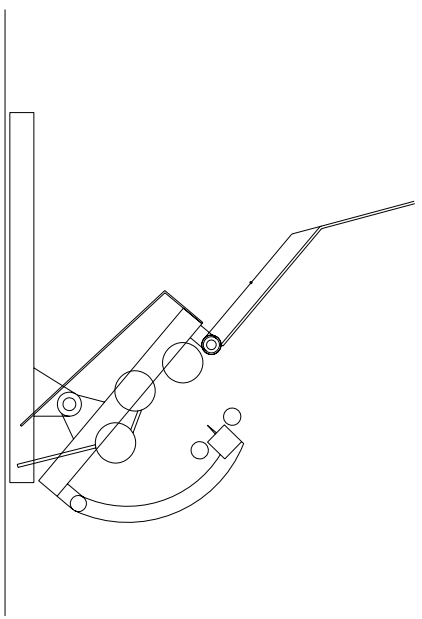

4. Paperisilpun tyhjennys pulperiin

OSA	KPL	PIIRANO	NIMI	MITAT	MATERIAALI	STANDARDI	PAINO KG
-----	-----	---------	------	-------	------------	-----------	----------



PVM	06.10.2006	KOKONAISPAIVIO
-----	------------	----------------

SUUN.	OPJ	SUHDE	LIITTY
-------	-----	-------	--------

TARK.	HYY.	PROL./TUOTE
-------	------	-------------

Hylkyrullaleikkuri RollCut-S
PERIAATEKUVA

061006_MR